

# ESCALIER



Conforme FD S 52-903  
& NF EN 16630



Réf 616 191 NM

## MATÉRIAUX

Pin classe 4  
Barres inox  
Visserie et boulonnerie inox  
Pieds de scellement galvanisés  
à chaud et thermolaqués

## INSTALLATION

Fixation par pieds à sceller

## Signalisation

Plaque en aluminium et support  
Voir détails au verso

Référence	Dimensions	Hauteur	HCL	Surface utile	Espace d'évolution	Poids	Particularité
616 191-QR	3899 x 1330 mm	1900 mm	800 mm	6899 x 4330 mm	28 m <sup>2</sup>	287 Kg	Marches ht 16 cm
616 191-01-QR	4160 x 1330 mm	1400 mm	360 mm	7160 x 4330 mm	30 m <sup>2</sup>	275 Kg	Marches ht 6 cm

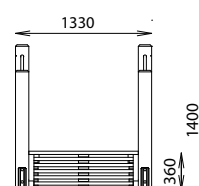
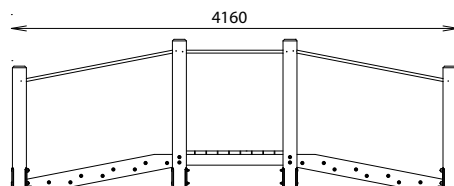
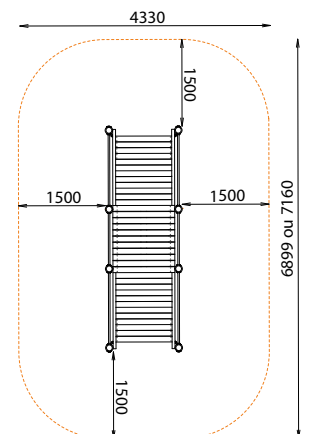
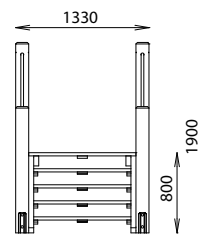
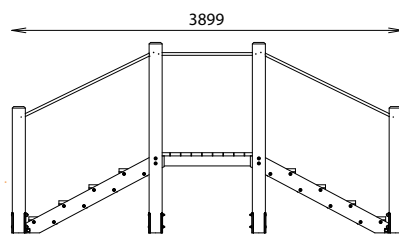

**Rondino®**

rue de l'industrie  
Z.I. du Champ de Mars  
42600 SAVIGNEUX

☎ 04 77 96 29 81

✉ info@rondino.fr

www.rondino.fr



MAJ : 04/10/2024

# SIGNALISATION

Plaque aluminium intégrée dans coque rigide vissée sur poteau bois  
Ø100mm lg. 2000 mm

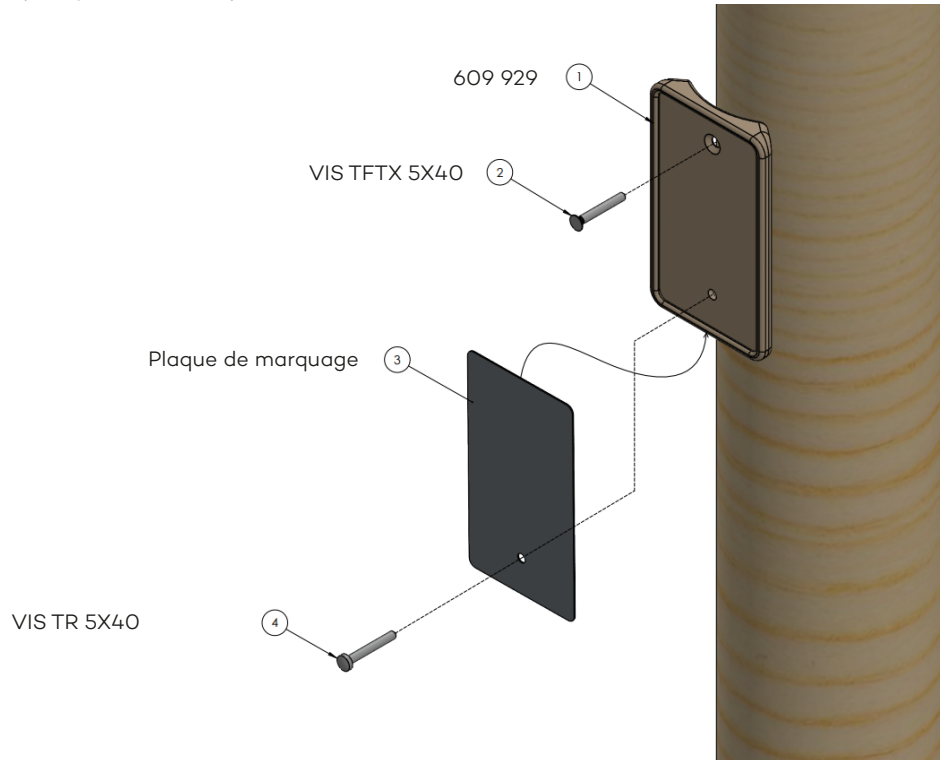

## INFORMATIONS PLAQUE DE MARQUAGE

PARCOURS ADAPTES PMR  
**ESCALIER** **Rondino**

QR CODE renvoyant sur vidéo d'utilisation

Sollicitations corporelles

- Cardio
- Musculation
- Souplesse

Illustration de l'exercice

Monter et descendre

Descriptif de l'exercice

Niveau de difficulté avec curseur d'intensité

**DIFFICULTÉ**  
●●○

Destiné aux adolescents et adultes de plus de 1.40 m

Module réf. **616 191-QR**

Conforme aux exigences de sécurité de la norme NF EN 16630 : 2015

fabriqué par **Rondino** - Z.I. du Champ de Mars  
230 Rue de l'Industrie, 42600 Savigneux, FRANCE

○ rondino.fr

Référence de l'agrès, norme de référence, coordonnées du fabricant