

CANDELABRE SOLAIRE



MATÉRIAUX

Pin classe 4
Luminaire en aluminium
Détecteur crépusculaire
Panneau solaire intégré
Éclairage LED
Batterie Lithium-ion

DESRIPTIF

Puissance panneau : 35W / 30V
Flux lumineux : 1500 Lm
Charge solaire : 9 ~ 10 heures
Temps d'éclairage : > 3 nuits*

INSTALLATION

À spitter
4 chevilles M18 (non fournies)

*100 % les 5 premières heures - 25 % les suivantes

Référence	Diamètre poteau	Hauteur hors sol	Puissance batterie	Poids	Particularité
SOL-R400-01	160 mm	4328 mm	96.2WH / 3.7V	113 kg	Détecteur de présence
SOL-R400	160 mm	4376 mm	230.88WH / 22.2V	121 kg	-

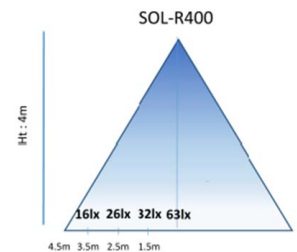
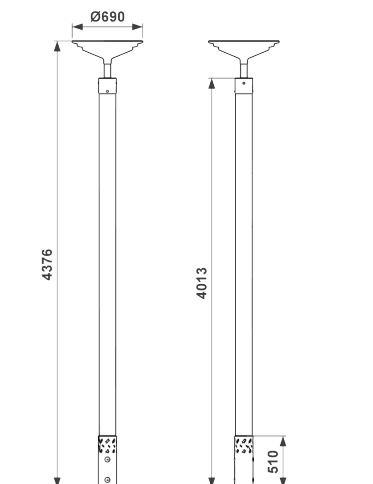

Rondino®

Rondino®

rue de l'industrie
Z.I. du Champ de Mars
42600 SAVIGNEUX

☎ 04 77 96 29 81

✉ info@rondino.fr

www.rondino.fr

