

# PLANCHE ABDOMINALE SIMPLE

REF : 616 607-QR

Conforme FD S 52-903  
& NF EN 16630



## MATÉRIAUX

Pin classe 4  
Visserie et boulonnerie inox  
Pieds de scellement galvanisés  
à chaud

## INSTALLATION

Fixation par pieds à sceller  
Surface utile : 4992 x 4000 mm  
Espace d'évolution : 18,3 m<sup>2</sup>  
H.C.L. : 800 mm  
Poids : 95,85 kg

## Signalisation

Plaque en aluminium et support  
Voir détails au verso

Rondino®

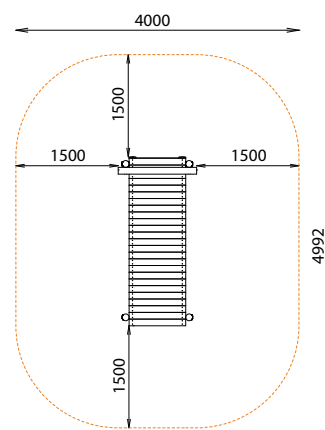
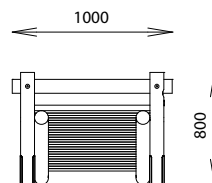
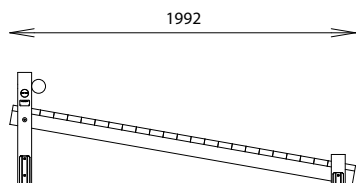

**Rondino®**

rue de l'industrie  
Z.I. du Champ de Mars  
42600 SAVIGNEUX

☎ 04 77 96 29 81

✉ info@rondino.fr

www.rondino.fr



MAJ : 12/02/2025

# SIGNALISATION

Plaque aluminium intégrée dans coque rigide vissée sur poteau bois  
Ø100mm lg. 2000 mm

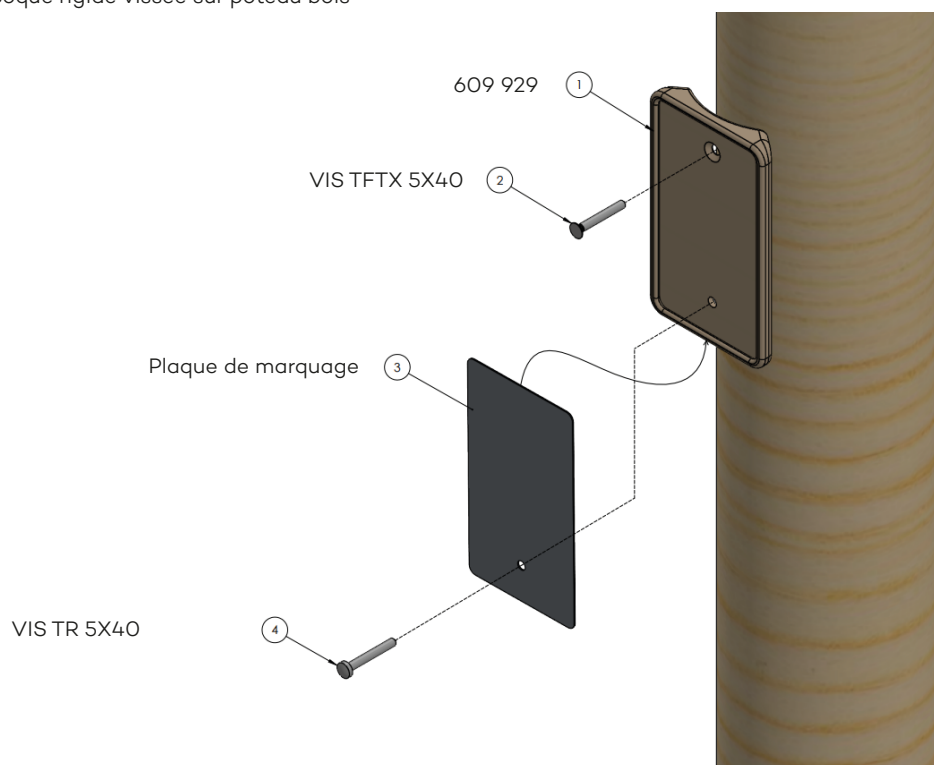

## INFORMATIONS PLAQUE DE MARQUAGE

Sollicitations corporelles

Niveau de difficulté avec curseur d'intensité

Référence de l'agrès, norme de

RENFORCEMENT MUSCULAIRE **Rondino**  
PLANCHE ABDOMINALE SIMPLE

QR CODE renvoyant sur vidéo d'utilisation

Illustration de l'exercice

Descriptif de l'exercice

Flexion avant, retour couché

**DIFFICULTÉ**  
●●○

Destiné aux adolescents et adultes de plus de 1.40 m

Module réf. **616 607-QR**  
Conforme aux exigences de sécurité de la norme NF EN 16630 : 2015  
fabriqué par **Rondino** - Z.I. du Champ de Mars  
230 Rue de l'Industrie, 42600 Savigneux, FRANCE

rondino.fr