

PLANCHE ABDOMINALE SIMPLE

REF : 616 607-QR

Conforme FD S 52-903
& NF EN 16630



DESSCRIPTIF

Longueur : 1992 mm
Largeur : 1000 mm
Hauteur : 760 mm
Poids : 102.57 kg

MATÉRIAUX

Pin classe 4
Visserie et boulonnerie inox
Pieds de scellement galvanisés
à chaud

INSTALLATION

Fixation par pieds à sceller
Dimension : 4992 x 4000 mm
Espace d'évolution : 18,3 m²
H.C.L. : 760 mm

SIGNALISATION

Plaque en aluminium et support
Voir détails au verso

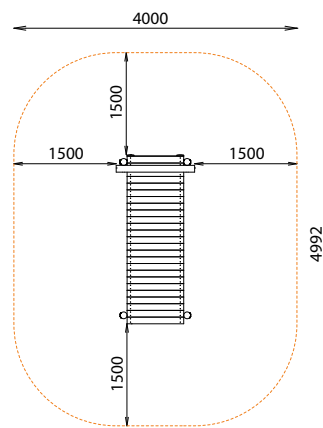
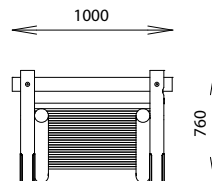
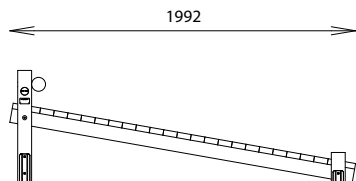

Rondino®

Rondino®

rue de l'industrie
Z.I. du Champ de Mars
42600 SAVIGNEUX

☎ 04 77 96 29 81

✉ info@rondino.fr

www.rondino.fr



MAJ : 11/05/2026

SIGNALISATION

Plaque aluminium intégrée dans coque rigide vissée sur poteau bois
Ø100mm lg. 2000 mm

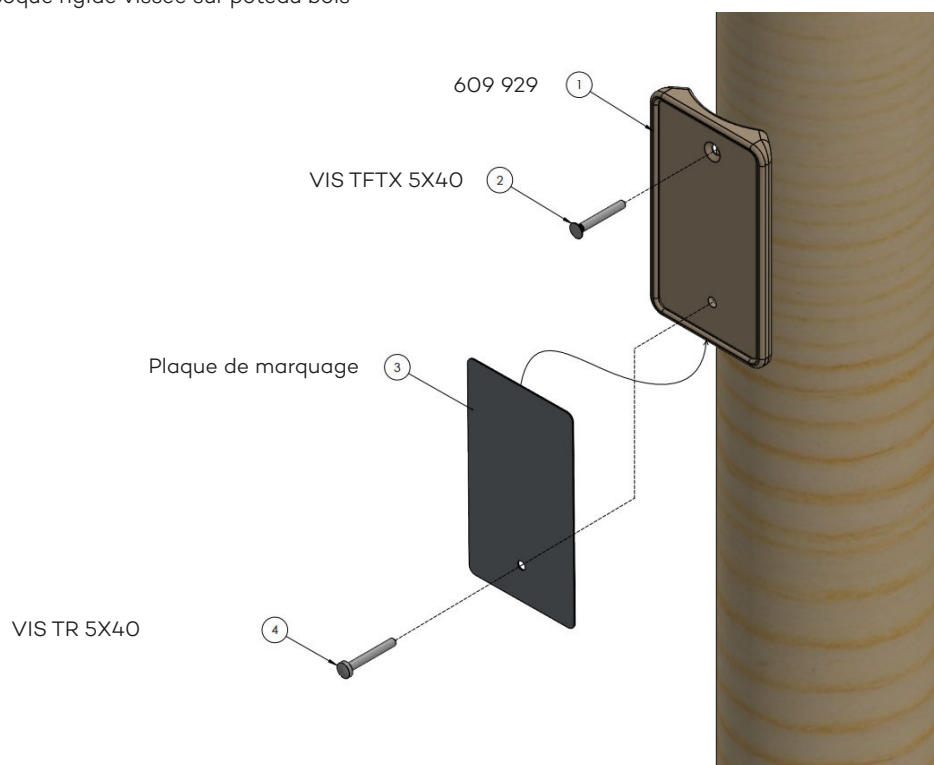

INFORMATIONS PLAQUE DE MARQUAGE

Sollicitations corporelles

Niveau de difficulté avec curseur d'intensité

Référence de l'agrès, norme de référence, coordonnées du fabricant

RENFORCEMENT MUSCULAIRE
PLANCHE ABDOMINALE SIMPLE **Rondino**

QR CODE renvoyant sur vidéo d'utilisation

Illustration de l'exercice

Descriptif de l'exercice

Icones: Cardio (3 points), Musculation (3 points), Souplesse (2 points)

OU

Lever les jambes à 90° puis les redescendre ou flexion avant, retour couché

DIFFICULTÉ: ●●○

Destiné aux adolescents et adultes de plus de 1.40 m

Module réf. **616 607-QR**

Conforme aux exigences de sécurité de la norme NF EN 16630 : 2015

fabriqué par **Rondino** - Z.I. du Champ de Mars
230 Rue de l'Industrie, 42600 Savigneux, FRANCE

rondino.fr