

ABDOMINAUX

REF : 616 602-QR

Conforme FD S 52-903
& NF EN 16630



MATÉRIAUX

Pin classe 4
Visserie et boulonnerie inox
Pieds de scellement galvanisés
à chaud

INSTALLATION

Fixation par pieds à sceller
Surface utile : 5100 x 5000 mm
Espace d'évolution : 24 m²
H.C.L. : 480 mm
Poids : 190 kg

Signalisation

Plaque en aluminium et support
Voir détails au verso

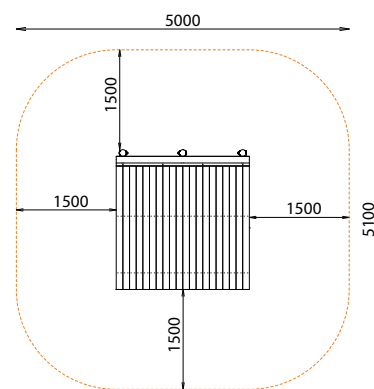
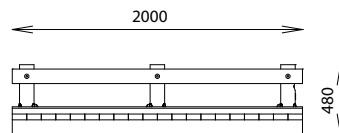
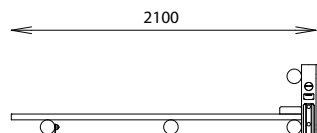

Rondino®

Rondino®

rue de l'industrie
Z.I. du Champ de Mars
42600 SAVIGNEUX

☎ 04 77 96 29 81

✉ info@rondino.fr

www.rondino.fr



MAJ : 23/01/2025

SIGNALISATION

Plaque aluminium intégrée dans coque rigide vissée sur poteau bois
Ø100mm lg. 2000 mm

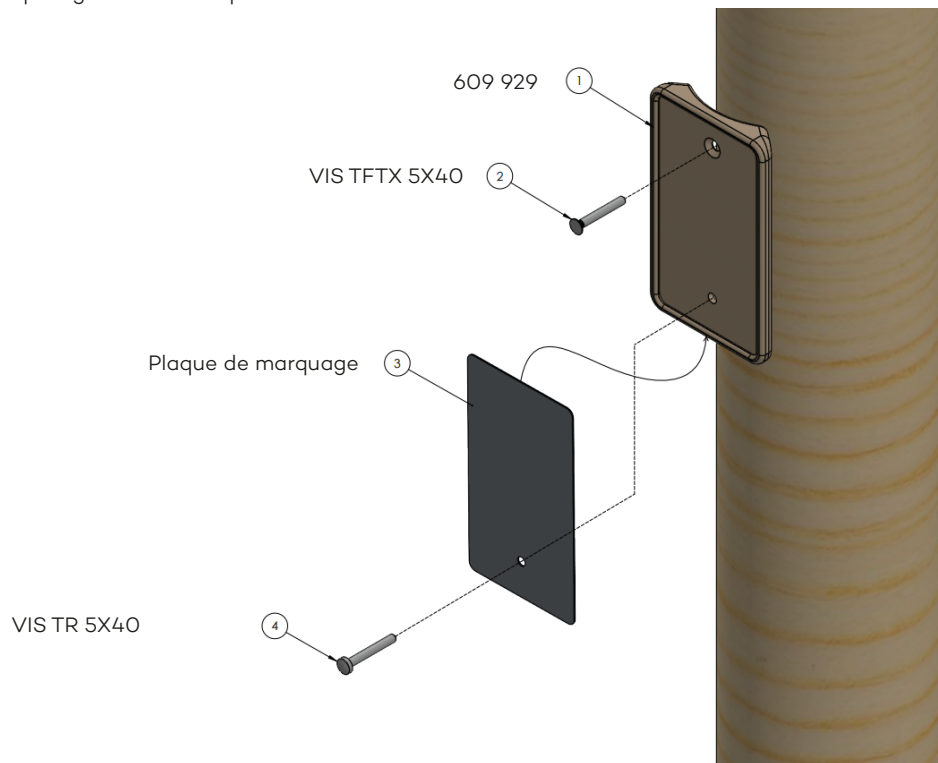

INFORMATIONS PLAQUE DE MARQUAGE

RENFORCEMENT MUSCULAIRE ABDOMINAUX **Rondino**

Sollicitations corporelles

- Cardio
- Musculation
- Souplesse

QR CODE renvoyant sur vidéo d'utilisation

Illustration de l'exercice

Flexion avant, retour couché

Descriptif de l'exercice

Niveau de difficulté avec curseur d'intensité

DIFFICULTÉ

Destiné aux adolescents et adultes de plus de 1.40 m

Module réf. **616 602-QR**

Conforme aux exigences de sécurité de la norme NF EN 16630 : 2015

Référence de l'agrès, norme de

fabriqué par **Rondino** - Z.I. du Champ de Mars
230 Rue de l'Industrie, 42600 Savigneux, FRANCE

rondino.fr