

PORTIQUE TRIPODE

REF : 616 183-QR

Conforme FD S 52-903
& NF EN 16630



MATERIAUX

Pin classe 4
Cordes polypropylène
Visserie et boulonnerie inox
Pieds de scellement galvanisés
à chaud

INSTALLATION

Fixation par pieds à sceller
Surface utile : \varnothing 8554 mm
Espace d'évolution : 58 m²
H.C.L. : 2960 mm
Poids : 325 kg

Signalisation

Plaque en aluminium et support
Voir détails au verso

Rondino®

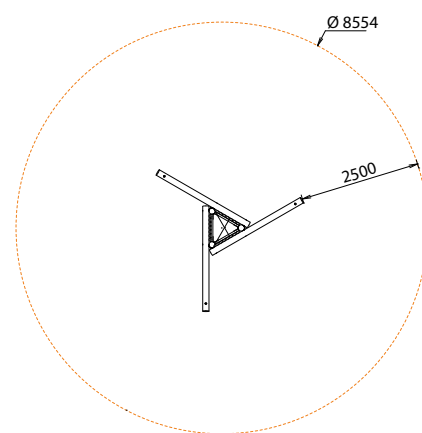
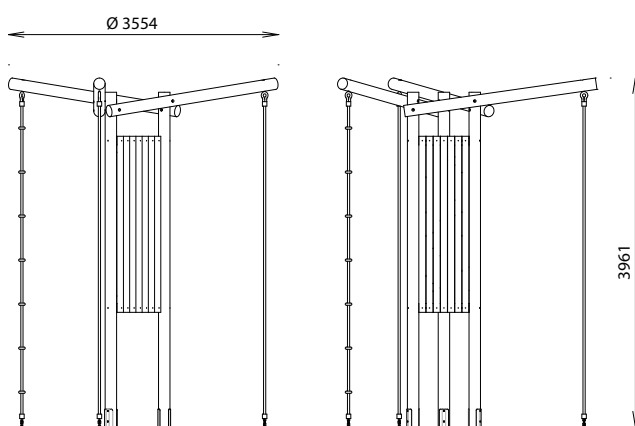

Rondino®

rue de l'industrie
Z.I. du Champ de Mars
42600 SAVIGNEUX
☎ 04 77 96 29 81
✉ info@rondino.fr
www.rondino.fr



MAJ : 23/01/2025

SIGNALISATION

Plaque aluminium intégrée dans coque rigide vissée sur poteau bois
Ø100mm lg. 2000 mm

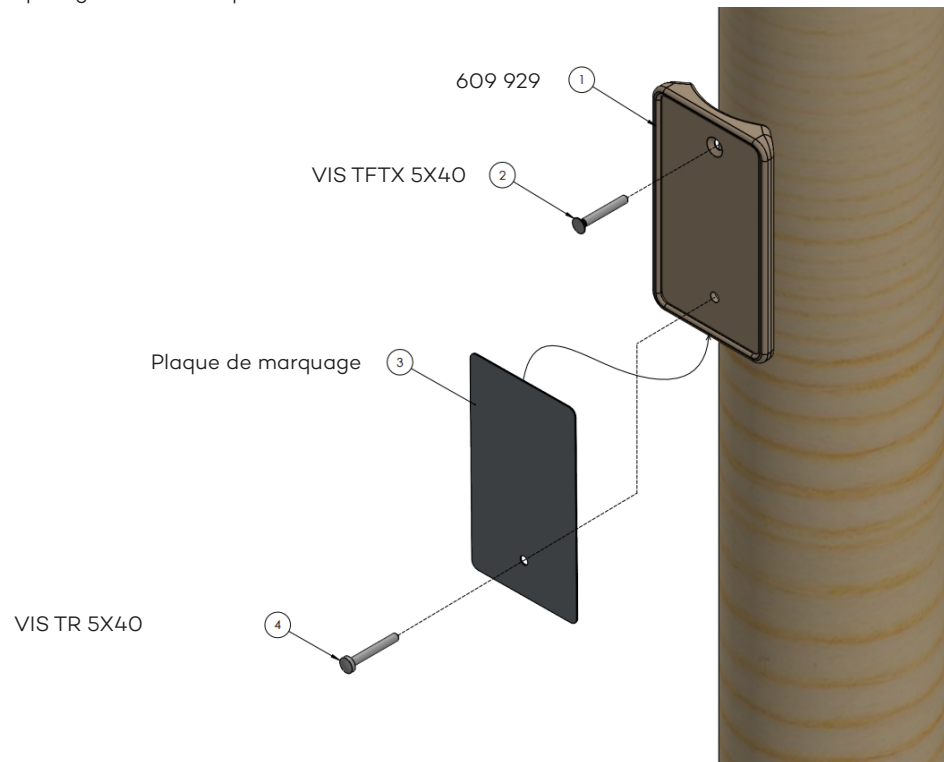

INFORMATIONS PLAQUE DE MARQUAGE

RENFORCEMENT MUSCULAIRE
PORTIQUE TRIPODE **Rondino**

Sollicitations corporelles

- Cardio: ○○○
- Musculation: ●●●
- Souplesse: ○○○

QR CODE renvoyant sur vidéo d'utilisation

Illustration de l'exercice

Monter à la barre

Descriptif de l'exercice

Niveau de difficulté avec curseur d'intensité

DIFFICULTÉ
●●●

Référence de l'agrès, norme de référence, coordonnées du fabricant

Destiné aux adolescents et adultes de plus de 1.40 m

Module réf. **616 183-QR**

Conforme aux exigences de sécurité de la norme NF EN 16630 : 2015

fabriqué par **Rondino** - Z.I. du Champ de Mars
230 Rue de l'Industrie, 42600 Savigneux, FRANCE

rondino.fr